



Стіл для настільного тенісу складаний на колесах

Модель:

Master Sport M16, Master Sport M19

Master Sport M25, Master Sport M32, Master Sport Outdoor M5

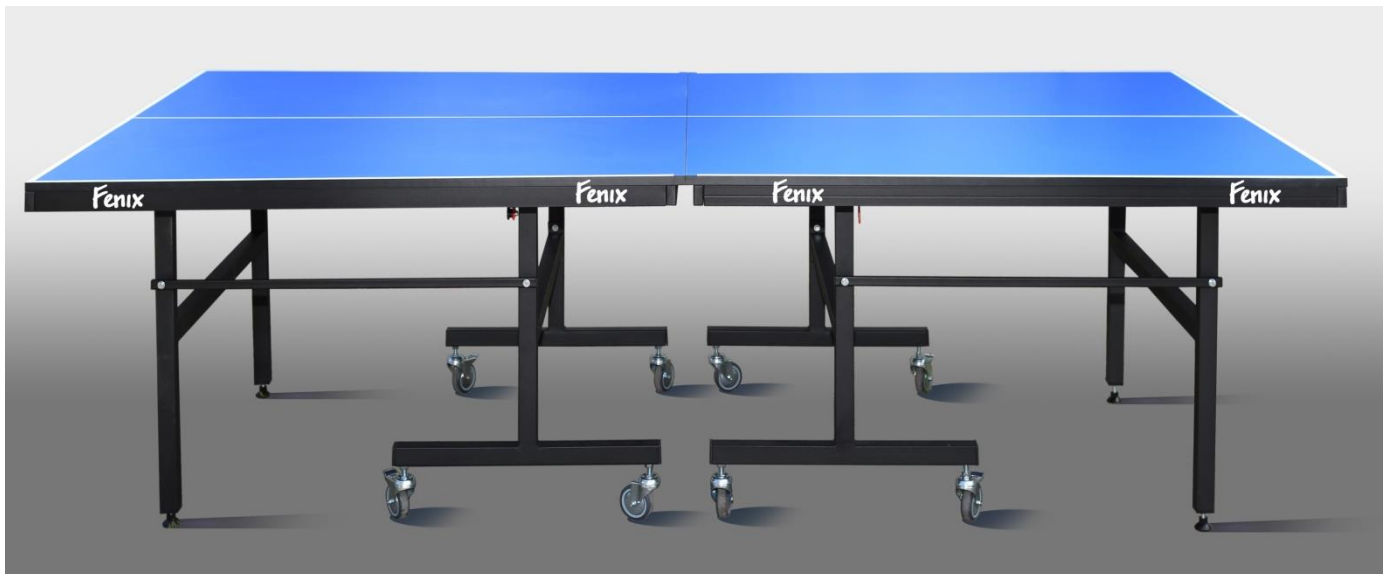

Вироблено в Україні.

Перед складанням (монтажем) столи для гри в настільний теніс (надалі - стіл) уважно ознайомтеся з інструкцією, яка містить корисну інформацію по характеристикам столу і безпеки його експлуатації. Стіл повинен використовуватися для гри в настільний теніс удвох або вчотирьох як дорослими, так і дітьми.

Також можна використати стіл для гри без партнера (для цього необхідно одну стільницю встановити у вертикальне положення).

Використання столу не за призначенням в інших цілях є неприпустимим і небезпечним.

Постачальник не несе відповідальність за шкоду, яка може отримати користувач при використанні столу не за призначенням. Відомості про гру в настільний теніс і правила гри необхідно знайти в спеціальній літературі. Ігровий розмір столу, см: 274x152,5x76 міжнародний стандарт.

Тенісні столи для приміщень Master Sport M16:

Захист стільниці - 20 x 30 мм.

Каркас стільниці - 30 x 30 мм.

Колеса гумові діаметр 75 мм - 8 шт (4 з гальмом, 4 без гальма).

Одностороннє складання конструкції дозволяє грати або тренуватися одному гравцеві.

Колір - синій, зелений, чорний, антрацит.

Матеріал і Товщина ігрового поля - ЛДСП, 16 мм.

Розміри в розкладеному положенні: 274x152,5x76 см.

Розміри в складеному положенні: 175x152,5x60 см.

Розміри в упаковці: 155x140x15 см.

Вага: 90 кг.

Тенісні столи для приміщень Master Sport M19:

Захист стільниці - 20 x 30 мм.

Каркас стільниці - 30 x 30 мм.

Колеса гумові діаметр 75 мм - 8 шт (4 з гальмом, 4 без гальма).

Одностороннє складання конструкції дозволяє грати або тренуватися одному гравцеві.

Колір - синій, зелений.

Матеріал і Товщина ігрового поля - ЛДСП, 18 мм.

Розміри в розкладеному положенні: 274x152,5x76 см.

Розміри в складеному положенні: 175x152,5x60 см.

Розміри в упаковці: 155x140x15 см.

Вага: 95 кг.

Тенісні столи для приміщень Master Sport M25:

Захист стільниці - 20 x 40 мм.

Каркас стільниці - 40 x 40 мм.

Колеса гумові діаметр 75 мм - 8 шт (4 з гальмом, 4 без гальма).

Одностороннє складання конструкції дозволяє грати або тренуватися одному гравцеві.

Колір - синій, зелений, чорний, антрацит.

Матеріал і Товщина ігрового поля - ЛДСП, 25 мм.

Розміри в розкладеному положенні: 274x152,5x76 см.

Розміри в складеному положенні: 175x152,5x60 см.

Розміри в упаковці: 155x140x15 см.

Вага: 115 кг.

Тенісні столи для приміщень Master Sport M32:

Захист стільниці - 20 x 40 мм.

Каркас стільниці - 40 x 40 мм.

Колеса гумові діаметр 75 мм - 8 шт (4 з гальмом, 4 без гальма).

Одностороннє складання конструкції дозволяє грати або тренуватися одному гравцеві.

Колір - синій, зелений, чорний, антрацит.

Матеріал і Товщина ігрового поля - ЛДСП, 32 мм.

Розміри в розкладеному положенні: 274x152,5x76 см.

Розміри в складеному положенні: 175x152,5x60 см.

Розміри в упаковці: 155x140x15 см.

Вага: 125 кг.

Тенісні столи для вулиці Master Sport Outdoor M5:

Захист стільниці - 20 x 40 мм.

Каркас стільниці - 30 x 30 мм.

Колеса гумові діаметр 75 мм - 8 шт (4 з гальмом, 4 без гальма).

Одностороннє складання конструкції дозволяє грати або тренуватися одному гравцеві.

Колір – синій, зелений

Матеріал і Товщина ігрового поля - вологостійкий композит, 5 мм.

Розміри в розкладеному положенні: 274x152,5x76 см.

Розміри в складеному положенні: 175x152,5x60 см.

Розміри в упаковці: 155x140x15 см.

Вага: 80 кг.

1. Загальні опис:

1.1 Стіл складається з двох стільниць, розташованих на візку, яка представляє собою опору рухливу з четверіми поворотними колесами два з гальмом і два без гальма.

Стійкість столу під час гри забезпечують опори нерухомі з регулюванням нерівності підлоги до 3 см.

Стільниці можуть підніматися в вертикальне положення і утримуватися в такому положенні за рахунок фіксатора червоного кольору, що забезпечує, при необхідності, компактне розміщення (зберігання) і переміщення столу в межах приміщення по рівній і твердій поверхні.

1.2 Тенісні столи для приміщень: стежте, щоб поверхня стола не стикалася з вологою, що не перегрівалася (щоб уникнути деформації площині стільниці). Чи не вкривайте стіл матеріалами (поліетиленовими або іншими плівками), що сприяють утворенню конденсату.

1.3 Тенісні столи для вулиці: відносяться до вологостійким столів, а не до всепогодним, після гри залишайте тенісний стіл під навісом або накривайте спеціальним чохлом.

1.4 Тенісні столи всепогодні: витримує будь-яку погоду завдяки своїй антикорозійного обробці і матеріалу стільниці.

1.5 Не використовуйте агресивні і їдкі речовини для догляду за поверхнею столу. Стіл досить протерти вологою тканиною.

1.6 Підприємство-виробник залишає за собою право на внесення конструктивних змін, які не впливають на основні функціональні властивості і розміри столу.

2. Заходи безпеки:

2.1 Стіл відповідає вимогам експлуатаційної безпеки.

Зміна дизайну, самостійний ремонт і надбудова додаткових деталей можуть стати загрозою для безпеки користувача.

2.2 Не починайте грати, поки повністю не завершений монтаж столу і не проведена перевірка правильності його складання.

2.3 Перед кожним використанням столу, а також при перекладі столу в складене або вертикальне положення стежте за кріпленням складових його деталей.

При необхідності кріпильні деталі слід підтягнути.

2.4 Кожен раз перевіряйте надійність фіксації стільниць при установці в вертикальне положення.

2.5 Не допускайте занадто швидкого пересування столу при вертикальному положенні стільниць в силу можливих нерівностей поверхні приміщення.

Падіння столу може привести до травм.

2.6 Не залишайте стіл в місці можливого пориву вітру в складеному положенні через велику парусність вертикально розташованих стільниць.

2.7 Проінструкуйте дітей про можливу небезпеку насамперед при пересуванні столу, а також при складанні і розбиранні.

3. Підготовка столу до монтажу якщо стіл поставляється в розібраному вигляді:

Перед початком монтажу ретельно вивчіть інструкцію.

Послідовність монтажу показана на малюнках.

3.1 Проводити збірку столу необхідно як мінімум удвох.

3.2 Звільнити стільниці та деталі столу від пакувального матеріалу.

3.3 Завершити з'єднання опори рухомі і тяги від стільниці.

3.4 Для монтажу столу необхідна викрутка хрестоподібна і гайкові ключі S = 10, S = 13, S = 17 (мм).

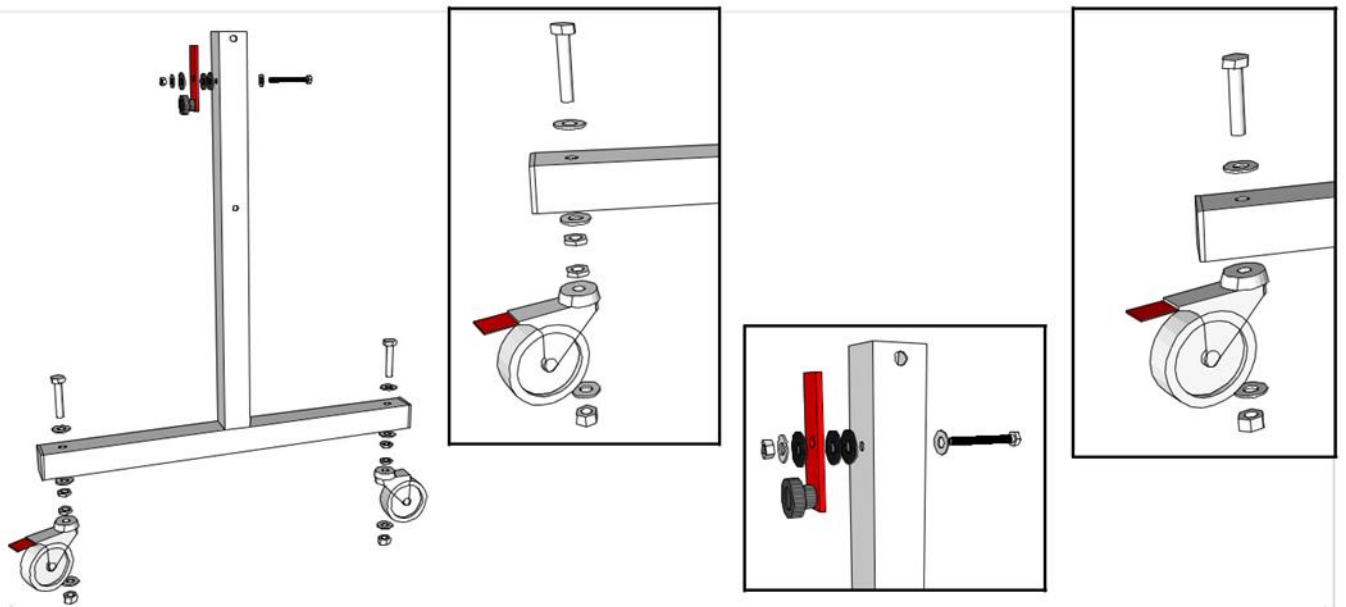

Збираємо деталь рами. Використовуємо пакетики з кріпленням №1 для кріплення коліс, №2 для стопорного механізму (червоного кольору). Колесо зі стопором повинно бути на одній стороні з стопорною планкою. Можлива різна комплектація кріплення колеса (з регулюванням (зліва) і без (праворуч)).

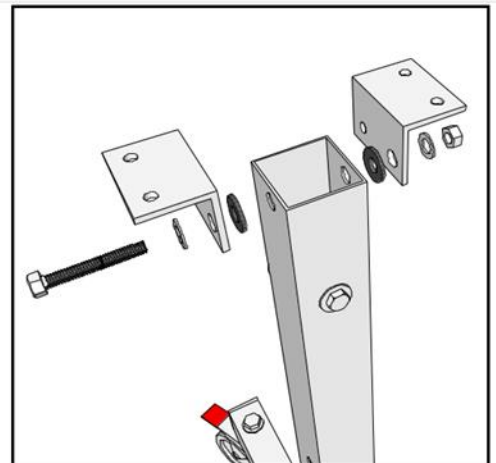
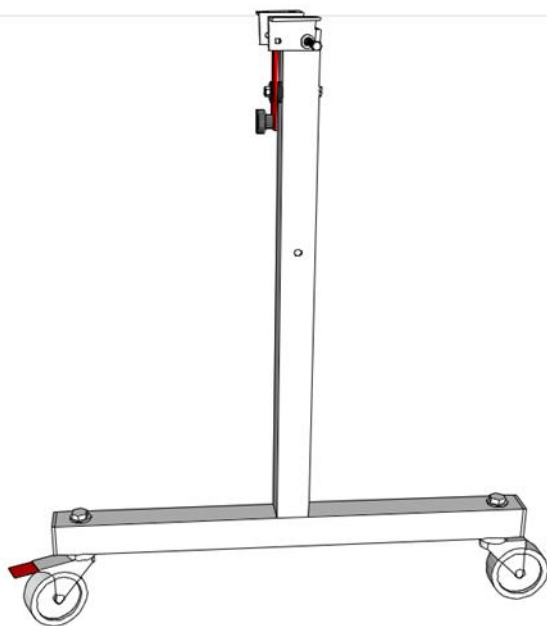

Прикручуємо куточки до нашої деталі. Використовуємо пакетик №3 і 4. Будьте уважні, в пакетуку № 3 є праві і ліві куточки. Дивіться малюнки далі. Важливо зібрати правильно.

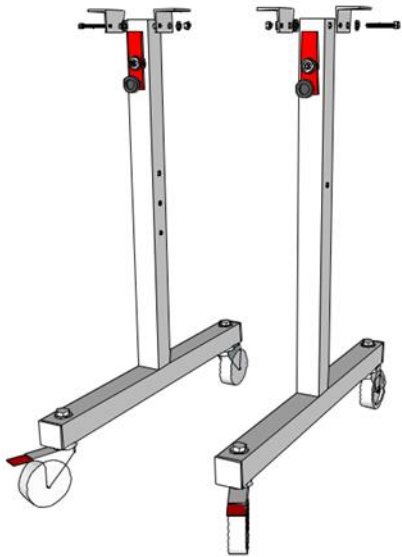

Збираємо другу деталь рами точно так ж, як першу. Одна відмінність: у другу деталь болт (кріплення куточків) вставляється з протилежного боку.



З'єднуємо деталі штангою за допомогою кріплення з номером № 5.

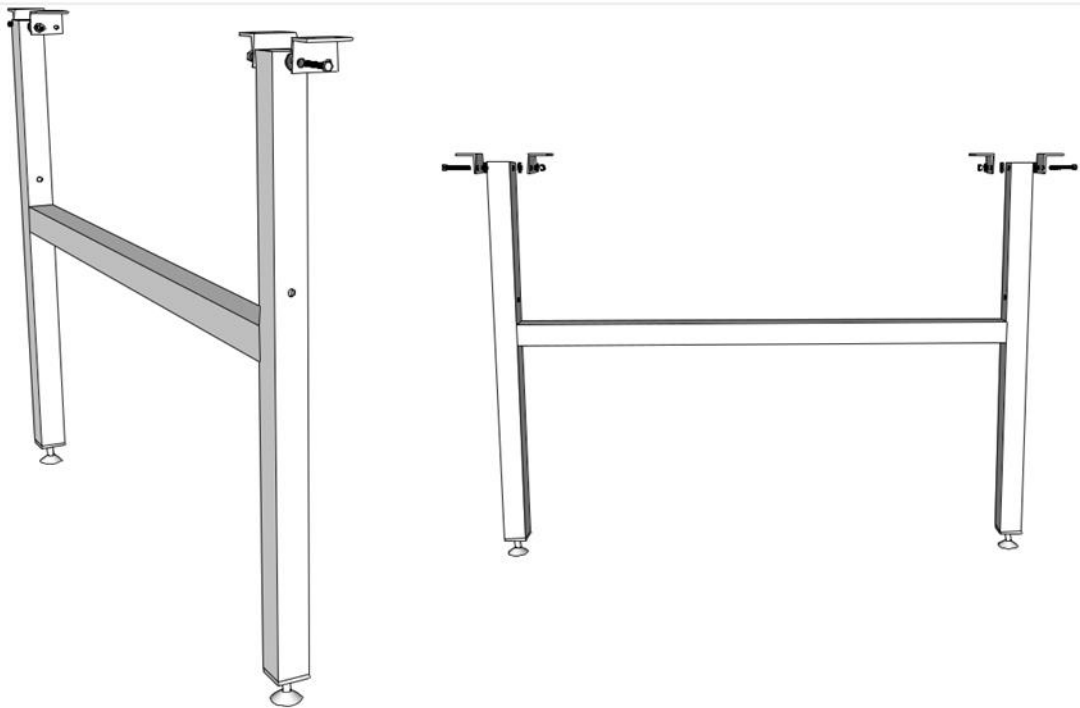

Збираємо ноги столу. Використовуємо принцип як при складанні деталей рами (рис. 2). Кріплення №3,4. Тут теж потрібно вставити болт кріплення куточків за принципом рис.3. Гайки повинні бути всередині деталі.

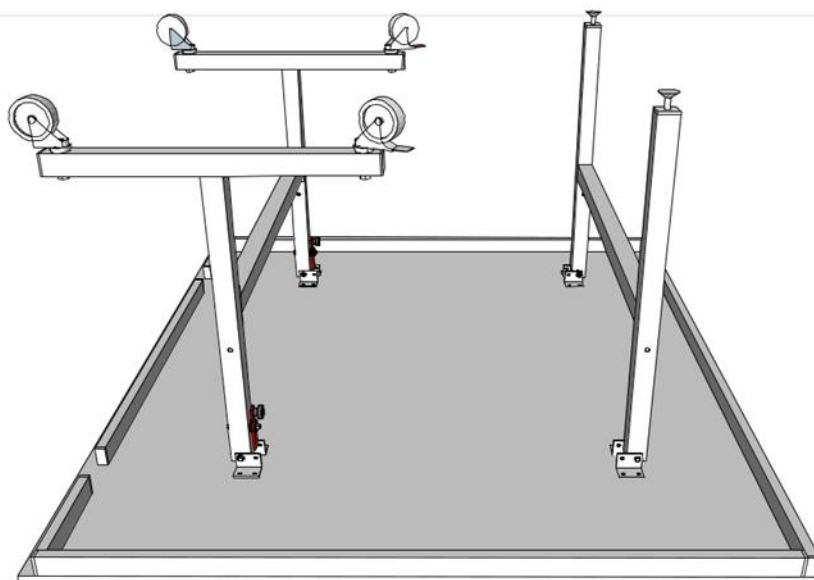

Кладемо одну половинку стільниці на підлогу обличчям вниз.
Обов'язково підкладіть під стільницю покривало щоб уникнути подряпин на поверхні.
Прикрутіть саморізами (пакетик №3) раму і ноги до стільниці по мітках (поглиблення під саморізи). Зверніть увагу: положення куточків повинно бути, як на малюнку.

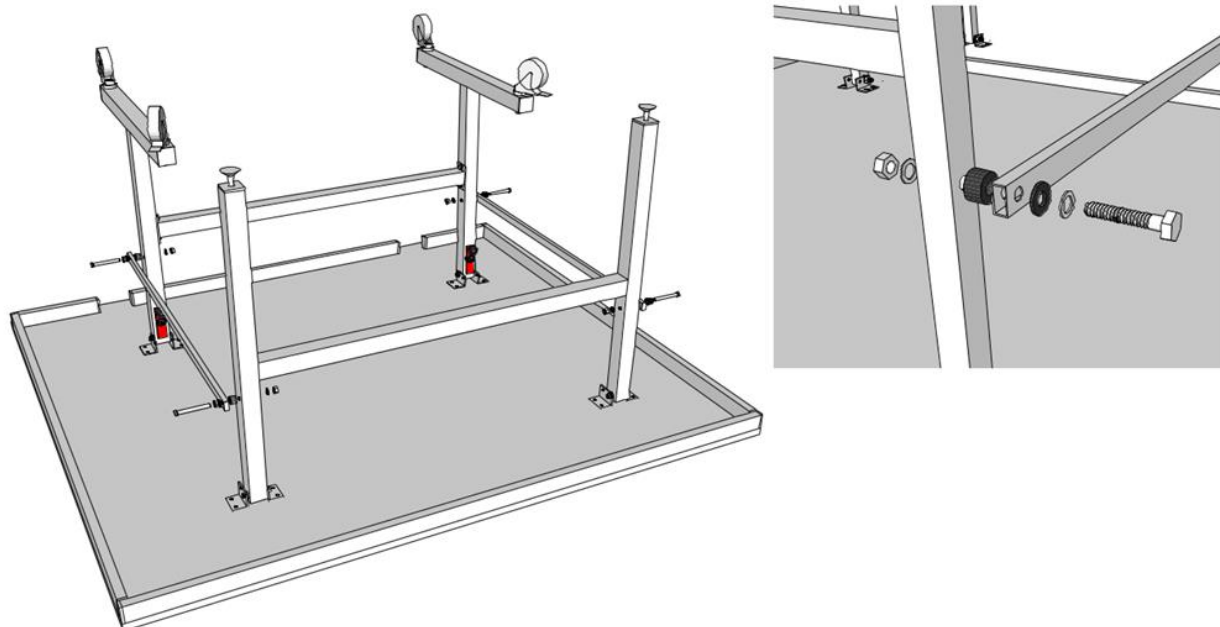

З'єднуємо раму з ногами тягами. Використовуємо пакетик №6.
Розмістіть шайби як зазначено на схемі справа.
Капелюшки всіх болтів розташовані як на схемі справа.

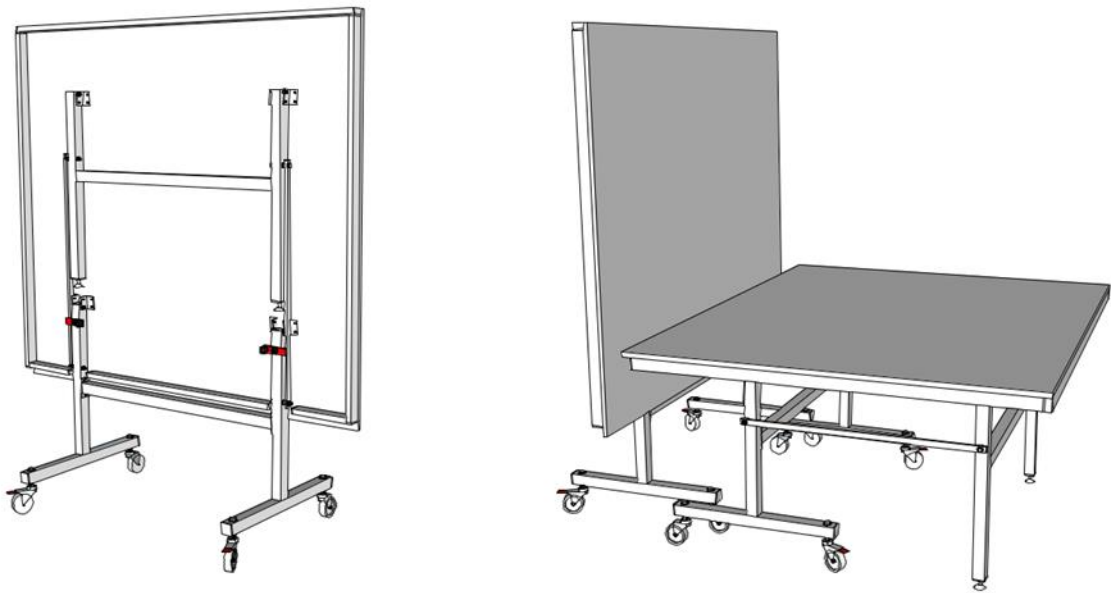

Запрошуємо другу людини на допомогу. Ставимо першу половину на колеса і складаємо її. Фіксуємо стопорними планками (червоного кольору). Збираємо другу половину точно так само як першу.

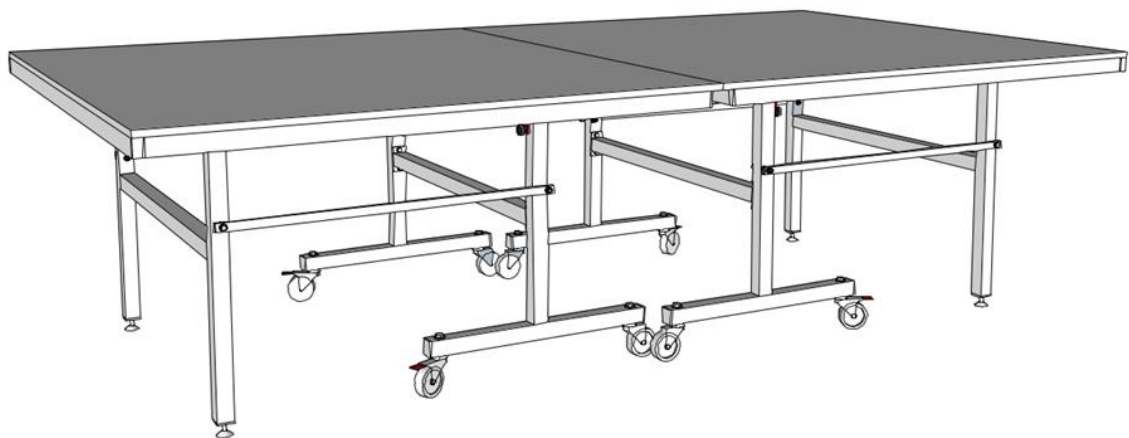

Протираємо стіл від пилу.
Можна насолоджуватися грою! Бажаємо Вам приємного активного відпочинку!

4. Свідоцтво про приймання:

4.1 Стіл для настільного тенісу відповідає вимогам технічної документації і визнаний придатним для експлуатації.

Контролер ОТК:

пакувальник:

Дата виготовлення:

5. Гарантійні зобов'язання:

5.1 Підприємство - виробник гарантує відповідність столу для настільного тенісу вимогам технічної документації при дотриманні споживачем умов зберігання і експлуатації (застосування) у відповідності до вказівок цієї інструкції.

Гарантійний термін експлуатації столу 2 роки з дня продажу.

Претензії, зауваження та пропозиції підприємству - виробнику пред'являють в установленому порядку за адресою:

ТОВ «Дніпровська Фабрика Спортивного Обладнання»

51900, Україна, Дніпропетровська область, Кам'янське, вулиця Ухтомського 19